

2023

fetra[®]
●●●●

Transportgeräte



Kommissionierwagen

Grundmodelle



28100



28101



28102

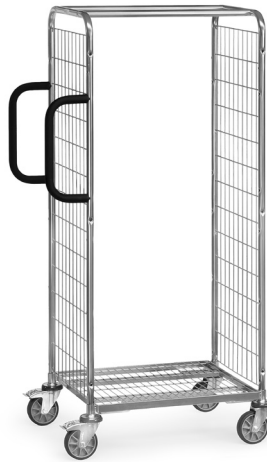

28200

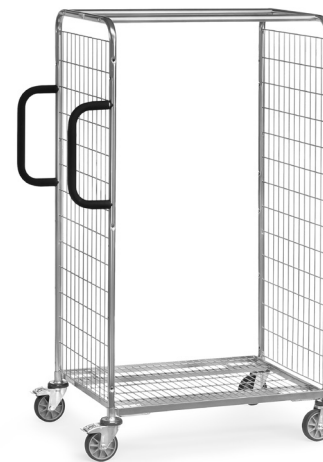

28201



28202

Höhe



1825 mm

1625 mm

1225 mm

650 mm

850 mm

Länge

1250 mm

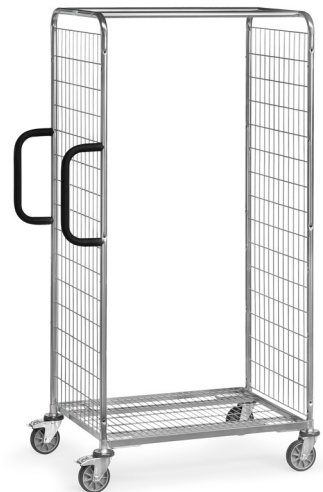

28301



28302

Kommissionierwagen im Baukasten-System

Profilstahl-/Stahlrohr-Konstruktion, komplett galvanisch glanzverzinkt. Stirnwände aus Stahlrohr mit eingeschweißtem Drahtschweißgitter, Maschenweite 100 x 50 mm, versteift durch 2 Längsstreben. Boden im Grundrahmen mit eingeschweißtem Drahtschweißgitter, Maschenweite 120 x 30 mm. 2 Rohrschiebegriffe mit

Softgrip an einer Stirnseite vertikal anschraubbar. 4 Leichtlauf-Lenkrollen mit TPE-Bereifung auf Kunststoffelgen, Naben mit Rillenkugellager. Feststeller an 2 Lenkrollen, **gemäß der Europäischen Norm EN 1757-3 (Sicherheit von Plattformwagen)**. Abweiserringe aus TPU (thermoplastisches Polyurethan) an den Lenkrollen.



Zubehör



Trittstufen 28TS5 | 28TS6

3 Stufen, oberste 600 mm hoch, Greifhöhe ca. 2.800 mm. Trittstufen aus rutschfesten Holzplatten. Die Trittstufen stehen bei Belastung fest auf dem Boden, wodurch der Wagen sicher blockiert wird. Eine Rastperre verhindert das Ankippen des Wagens. Die Trittstufen lassen sich mittels einer Gasdruckfeder leicht anklappen. Mit den Trittstufen werden weiter vorstehende Rohrschiebegriffe zum Festhalten und Anlehnen mitgeliefert. Die Gesamtlänge erhöht sich um 100 mm. Nicht mit Deichsel und Kupplung kombinierbar.



Deichsel und Kupplung 28DK5 | 28DK6

Zum Fahren mit max. 3 Kommissionierwagen im Verbund. Anstelle der 2 Lenkrollen ohne Feststeller werden 2 Bockrollen verbaut. Deichsel stellt sich mittels Gasdruckfeder selbsttätig in senkrechte Ruheposition. Stabiler profiliertes Kupplungsbolzen an der gegenüberliegenden Stirnseite. Verbinden durch Fußbetätigung möglich. Maximale Zuggeschwindigkeit 6 km/h. Nicht mit Trittstufen kombinierbar.

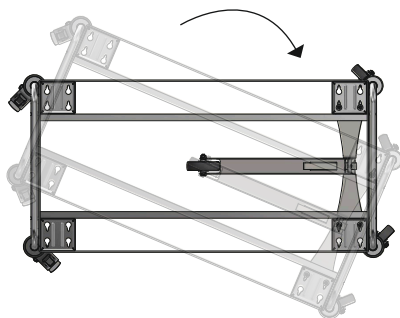

Spurrolle 28SP0 | 28SP1 | 28SP2

Ein 5. TPE-Rad 125 mm Ø an einem federbeaufschlagten Profilstahlarm als Führungsrolle für guten Geradeauslauf. Drehen auf der Stelle ist trotzdem möglich.

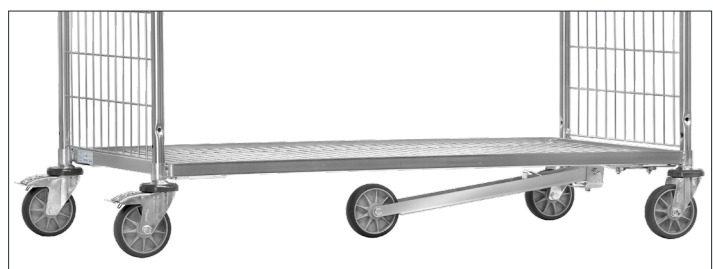

Zubehör



Dokumentenbox 28DB

Stahlblech verzinkt. In Stirnwand einhängbar. Durch zwei einsteckbare Einteiler bis zu drei Fächer möglich. Ausgesparter Eingriffsbereich. Sichtfenster zur Belegungsanzeige. Innenmaße B x H x T: 320 x 170 x 41 mm (Fachtiefen bei Verwendung der Einteiler 13 mm)

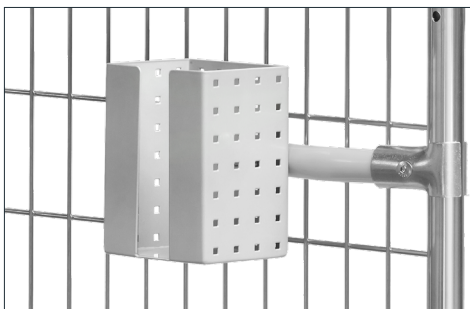

Scannerhalter 1392

Stahlblech pulverbeschichtet RAL 7035. Mit variablen Anschraubpunkten an der Rückseite und den Seiten. Rohrstrebe vielfach gelocht, mit einer Klemmschelle zur Befestigung der Scannertasche beliebig positionierbar. Scanneraufnahme B x T x H: 120 x 87 x 150 mm
Vordere Öffnung: 40 mm breit.



Schreibtafel 28ST3

Stahlblech pulverbeschichtet RAL 7035. In Stirnwand einhängbar. Mit Papierklammer. Neigung mittels Stützbügel einstellbar. Nutzfläche: H x B 352 x 335 mm



Notebookhalterung 28NH

Stahlblech verzinkt. In Stirnwand einhängbar. Seitliche und bodenseitige Entlüftungsschlitze. Innenmaße B x T x H: 460 x 322 x 16 mm





Zubehör



Tablethalterung 28TH

Stahlblech verzinkt. In Stirnwand einhängbar. Neigung mittels Stützbügel einstellbar. Tablets und Smartphones werden sicher und schonend mit Exzentranspannern fixiert. Klemmleisten mit Moosgummi gepolstert, Antirutschbelagstreifen zur individuellen Selbstanbringung. Klemmbereich B x H x T: 200 x 15-295 x 14 mm



Kennzeichnungstafel 28KT3

Stahlblech mattschwarz pulverbeschichtet, mit Kreide beschreibbar. In Stirnwand einhängbar. Mit Papierklammer. Nutzfläche: H x B 210 x 330 mm

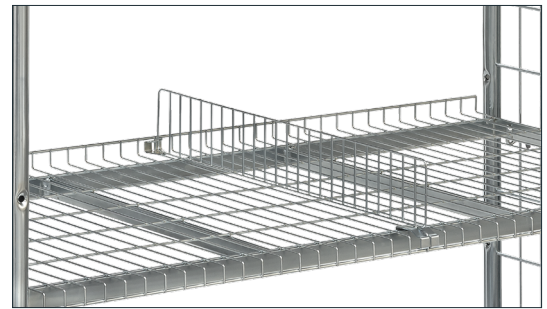

Trenngitter 28TG5B | 28TG6B | 28TG5F | 28TG6F

Als Facheiler für Drahtgitterböden. Mit angeschweißten Klemmlaschen. Drahtschweißgitter galvanisch glanzverzinkt.



Flaschenhalter 28FH

Aus Kunststoff mit Stahlhalterung. Stabil und flexibel. Passend für alle handelsüblichen Getränkeflaschen und -dosen von 0,33 bis 1,5 l Inhalt.

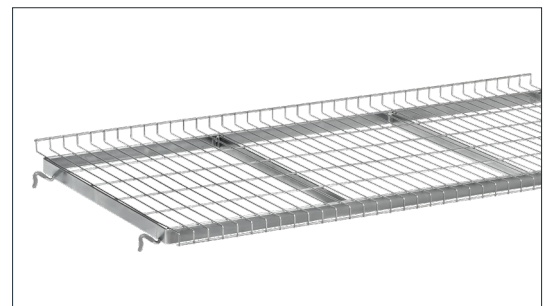

Drahtgitterboden 28DG0 | 28DG1 | 28DG2

Etagenboden aus Drahtgitter 120 x 30 mm, galvanisch glanzverzinkt. An einer Längsseite 23 mm nach oben, an der anderen 23 mm nach unten abgekantet. Im Raster von 100 mm waagrecht oder geneigt einhängbar. Tragkraft pro Boden 40 bzw. 80 kg.



Griffe zum Querverfahren 28SQ

Schiebegriffe mit Softgrip können vertikal an der Außenseite der Stirnseite verschraubt werden. Dadurch wird ein Querverfahren der Kommissionierwagen vereinfacht.



Rückwand 28RW10-32

Als Längswand anschraubbar. Drahtschweißgitter galvanisch glanzverzinkt, Maschenweite 100 x 50 mm.



Flügeltür 28FT10-11, 20-21, 31

Drahtgitter galvanisch glanzverzinkt, Maschenweite 100 x 50 mm. Scharniere anschraubbar. Türflügel um 180° an den Wagenkorpus anklappbar. Je 2 Drahtbügelverschlüsse, abschließbar mittels Vorhängeschloss (nicht im Lieferumfang).



Doppelflügeltür 28FT12, 22, 32

Drahtgitter galvanisch glanzverzinkt, Maschenweite 100 x 50 mm. Scharniere anschraubbar. Türflügel um 180° an den Wagenkorpus anklappbar. Je 2 Drahtbügelverschlüsse, abschließbar mittels Vorhängeschloss (nicht im Lieferumfang).



Preistabellen

Kommissionierwagen - Basiswagen

Bestell-Nr.	Tragkraft kg	Rad-Ø mm	Ladefläche L x B mm	Außenmaße L x B x H mm	Ladeflächenhöhe mm	Eigengewicht kg
28100	200	125	650 x 510	891 x 590 x 1225	193	22
28101	300	125	850 x 610	1091 x 690 x 1225	193	25
28102	300	125	1250 x 610	1491 x 690 x 1225	193	28
28200	200	125	650 x 510	891 x 590 x 1625	193	25
28201	300	125	850 x 610	1091 x 690 x 1625	193	28
28202	300	125	1250 x 610	1491 x 690 x 1625	193	31,5
28301	300	125	850 x 610	1091 x 690 x 1825	193	30
28302	300	125	1250 x 610	1491 x 690 x 1825	193	33

Kommissionierwagen - Zubehörartikel

Bezeichnung		für Ladefläche L x B mm	Bestell-Nr.
Drahtgitterboden	40 kg Tragkraft	650 x 510	28DG0
	80 kg Tragkraft	850 x 610	28DG1
	80 kg Tragkraft	1250 x 610	28DG2
Spurrolle		650 x 510	28SP0
		850 x 610	28SP1
		1250 x 610	28SP2
Griffe zum Querverfahren			28SQ
Schreibtafel			28ST3
Kennzeichnungstafel			28KT3
Flaschenhalter			28FH
Scannerhalter			1392
Dokumentenbox			28DB
Notebookhalterung			28NH
Tablethalterung			28TH

	Ladeflächenbreite 510 mm		Ladeflächenbreite 610 mm	
	Bestell-Nr.		Bestell-Nr.	
Trenngitter für Drahtgitterboden	28TG5B		28TG6B	
Trenngitter für Fahrradrahmenboden	28TG5F		28TG6F	
Trittstufen	28TS5		28TS6	
Deichsel und Kupplung	28DK5		28DK6	

	für Ladefläche L x B mm	Für Höhe 1225 mm		Für Höhe 1625 mm		Für Höhe 1825 mm	
		Bestell-Nr.		Bestell-Nr.		Bestell-Nr.	
Rückwand	650 x 510	28RW10		28RW20		-	
	850 x 610	28RW11		28RW21		28RW31	
	1250 x 610	28RW12		28RW22		28RW32	
Flügel Tür	650 x 510	28FT10		28FT20		-	
	850 x 610	28FT11		28FT21		28FT31	
Doppelflügel Tür	1250 x 610	28FT12		28FT22		28FT32	



Materialfluss mobil gemacht

LUXETA setzt bei innerbetrieblicher Logistik auf fetra

LUXETA rückt Produkte ins rechte Licht. Seit zehn Jahren ist das aufstrebende Unternehmen aus Bad Wünnenberg erfolgreich am Markt. Für reibungslose Abläufe setzt LUXETA in Sachen innerbetriebliche Logistik auf Kommissionierwagen von fetra. Die Geräte sorgen für Mobilität, verkürzte Wege und effiziente Arbeitsabläufe.

Logistikprozesse verbessern

Eine wichtige Zutat im Erfolgsrezept ist ein reibungsloser innerbetrieblicher Materialtransport. „Zurzeit haben wir sechs Montagelinien, da kommt es auf Mobilität an. Oberstes Ziel ist es, das Material einfach und schnell ‚zum Mann‘ zu bringen“, so Elmar Tasler (GF LUXETA). Zu diesem Anspruch passen die handgeführten Transportgeräte von fetra, die das Handelsunternehmen Hoppe dem Beleuchtungsspezialisten empfohlen hat. Das Sortiment des Briloner fetra Fachhändlers umfasst u. a. Produkte für Betriebseinrichtungen und Arbeitsschutz sowie Werkzeuge. „Die Wagen von fetra führen wir seit 1989 und nutzen sie auch selbst, z. B. im Lager. Sie bieten eine große Variationsvielfalt und eine langlebige Qualität. Außerdem sind sie im Preis-Leistungs-Verhältnis top“, nennt Mitarbeiter Julian Croonenberg die Stärken der Transportgeräte.

Effektiven Kreislauf geschaffen

Mit den Transportgeräten von fetra hat der Lichtspezialist seinen Materialfluss mobil gemacht. „Dadurch, dass man die fetra Wagen von A nach B bewegen kann, sind unsere Arbeitsabläufe flexibler und schneller geworden“, sagt Logistik-Leiter Mike Pohle. „Die verzinkten Böden sind verstellbar und können um Fachtrenner ergänzt werden, das erleichtert uns das Lagern mehrerer Kisten mit verschiedenen Komponenten. Den Inhalt erkennt man auf den ersten Blick und kann die Teile bequem entnehmen.“ Durch den Einsatz der fetra Transportgeräte sei ein effektiver Kreislauf entstanden, in dem die vorkommissionierte Ware direkt zu den Bändern gelange, so Pohle. Sowohl in der



fetra Kommissionierwagen bei der Anwendung

Foto: Presigno

Produktion als auch im Lager setzt LUXETA die Kommissionierwagen des Borgholzhausener Herstellers ein.

Transportwagen individuell ausstatten

Die Basiswagen mit festem Boden im Grundrahmen und je zwei Stirnwänden und Schiebegriffen gibt es in drei verschiedenen Ladeflächengrößen und drei Höhen. Das multifunktionale Baukastensystem hat sich LUXETA zunutze gemacht und die Wagen entsprechend der individuellen Anforderungen im Betrieb ausstatten lassen – z. B. mit Schreibräder, Trenngittern und stirnseitigen Trittstufen. Große, ergonomische Bügel mit hautfreundlichem Griffschutz geben Halt beim Auf- und Absteigen. In der Ausführung mit Trittstufen kommen die fetra Kommissionierwagen vornehmlich im Lager von LUXETA zum Einsatz.

Arbeitsplätze variabel machen

Alle Modelle des Kommissionierwagens verfügen serienmäßig über die fetra-TPE-Rolle (thermoplastisches Elastomer). Dadurch ist zum einen das leichte und geräuscharme Bewegen selbst schwerer Güter sichergestellt – zum anderen hat die TPE-Rolle besonders in der Herstellung der LED-Leuchten einen entscheidenden Vorteil. Elmar Tasler: „Wir könnten hier keine Gummireifen einsetzen. Gummi dünstet aus, und der Schwefel, der dabei freigesetzt wird, kann die empfindlichen LED-Komponenten beschädigen.“ Für die Zukunft stellt der Geschäftsführer sich eine komplett variable Arbeitsumgebung vor, um Prozesse weiter zu optimieren. Mit den fetra Transportgeräten ist dafür bereits ein wichtiger Grundstein gelegt.



fetra Kommissionierwagen in der Vorführung

Foto: Presigno